

GUILLOTINE

Dormant 152mm - ouvrant 56mm
Ouverture par coulissement du vantail
inférieur
Ressorts encastrés dans le dormant



Fenêtre en bois
sur-mesure



Fabrication française



LA TOUCHE ANGLO-SAXONNE QUI OPTIMISE L'ESPACE

Idéale pour maximiser l'espace, la fenêtre à guillotine s'ouvre et se ferme grâce au coulissement vertical de son ouvrant inférieur. Typiquement utilisée dans les pièces exigües, elle solutionne les problèmes d'espace : lors de son ouverture, aucun battant ne vient encombrer votre intérieur.

Assemblage double
enfournement des ouvrants
pour plus de solidité

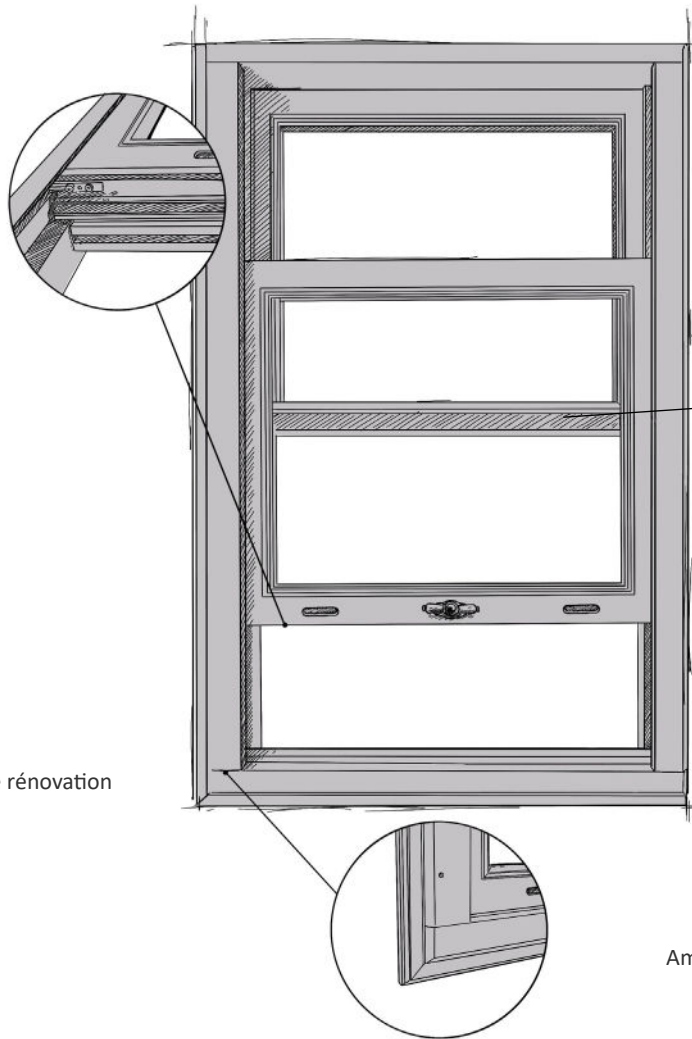

Ensemble de deux profils
aluminium avec joints intégrés sur
la partie centrale pour empêcher le
passage d'air

Option : aile de rénovation

Amélioration de l'étanchéité avec une nouvelle
conception de la partie basse

DESCRIPTIF TECHNIQUE

- Menuiserie réalisable en chêne, bois exotique ou pin sylvestre
- Ouverture par coulissement vertical du vantail bas
- Dormant 152mm assemblage mécanique vissé
- Ouvrant 56mm **assemblage double enfournement**
- Verins encastrés dans le dormant
- Vitrage 4/14/4 ITR (faible émissivité + gaz argon + intercalaire warm edge noir) en standard, autres vitrages disponibles sur demande (option possible jusqu'à 22 mm)
- Profil intérieur sur ouvrant à doucine (option possible pente à 15°)
- Profil extérieur sur ouvrant à doucine (option possible pente à 15° ou pente à 45°)
- Petits bois en option (doucine, pente à 15° ou pente à 45° pour l'extérieur)
- Profils aluminium en finition noire avec joints intégrés sur la partie centrale
- Fermeture par crémone encastrée dans la traverse basse de l'ouvrant
- Poignée Verona ou Nevers

Dimensions maximales : 2400mmx2000mm (poids maximal de l'ouvrant : 100kgs)

Menuiserie réalisable en 68mm (dormant 176mm)



Assemblage des ouvrants par double enfourchement



Option aile de rénovation



Double joint sous ouvrant pour une meilleure étanchéité en partie basse



Profils aluminium avec joints intégrés sur la partie centrale pour empêcher le passage d'air

ESSENCES DE BOIS



Chêne



Bois exotique



Pin sylvestre

PROFILS



Pente à 15°



Doucine



Pente à 45°
(extérieur uniquement)

FINITION

PEINTURE



Tous RAL
(sauf fluos et métallisés)

HUILÉE



(intérieur sur chêne
uniquement)

LASURE

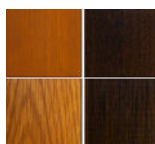

haut : lasure claire et lasure
foncée sur bois exotique
bas : lasure claire et lasure
foncée sur chêne

QUINCAILLERIE



Poignée Verona titane F9



Poignée Nevers
(option possible : blanc, laiton
vieilli, vieil argent)

COUPES TECHNIQUES

DORMANT NEUF

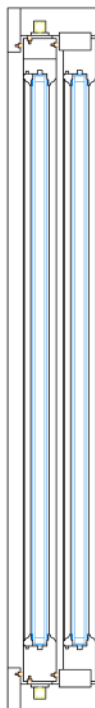

Coupe horizontale

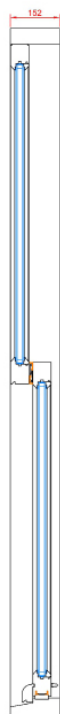

Coupe verticale

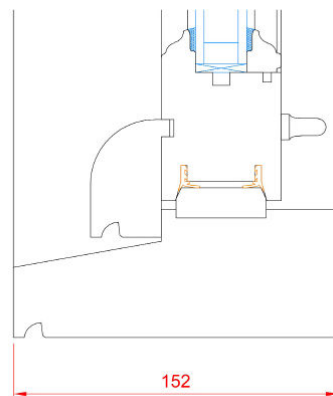

Partie basse

Dormant rénovation : nous consulter